

## РЕГУЛЯТОРЫ ДАВЛЕНИЯ «ДО СЕБЯ»

### 077 СЕРИЯ

Регуляторы давления «до себя» серии 077 можно применять для воды, коррозионноактивных жидкостей и газов. Корпус регуляторов изготовлен из нержавеющей стали 316L или никелированной латуни. Регуляторы снабжены простой системой блокировки рукоятки, которая позволяет фиксировать давление настройки. Эта система является незаменимой при вибрациях, а также при необходимости ограничения системы от перенастройки давления и случайных контактов с рукояткой.

## УСТАНОВОЧНЫЕ РАЗМЕРЫ

МЕТРИЧЕСКИЕ ЭКВИВАЛЕНТЫ ДАНЫ В СКОБКАХ

### ■ СХЕМА РАСПОЛОЖЕНИЯ ПОРТОВ

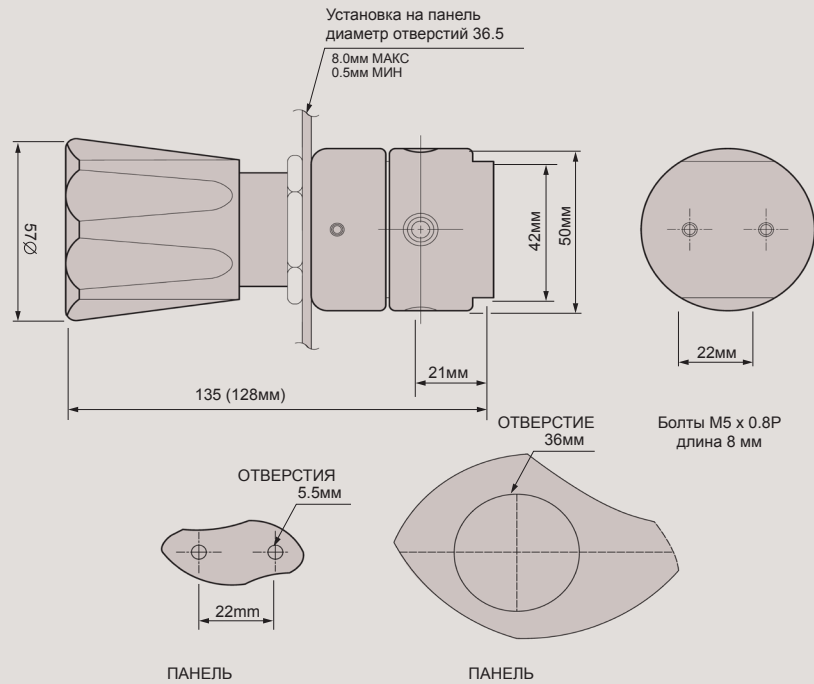
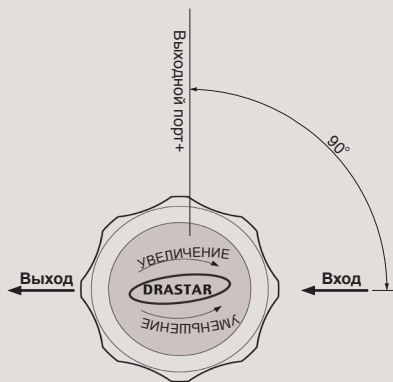

## ФУНКЦИОНАЛЬНАЯ СХЕМА

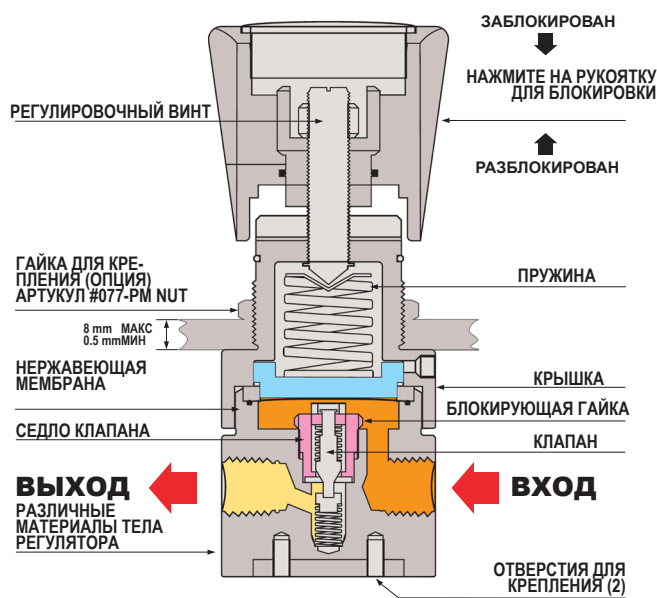

## КРИВЫЕ РАСХОДА

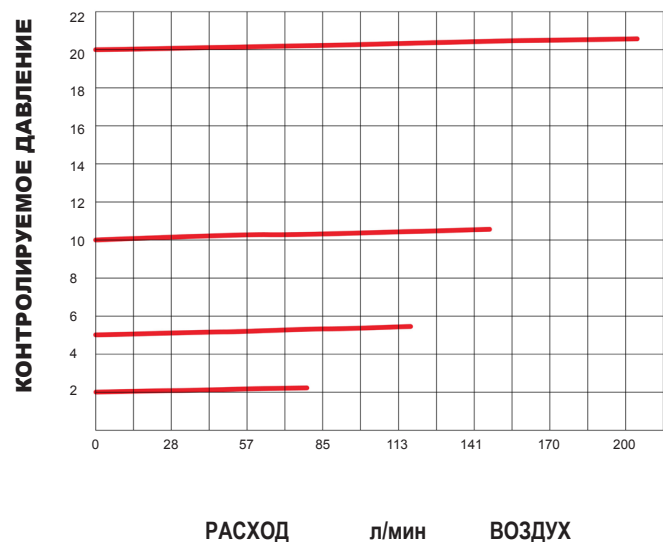

## 077 SERIES PART LIST

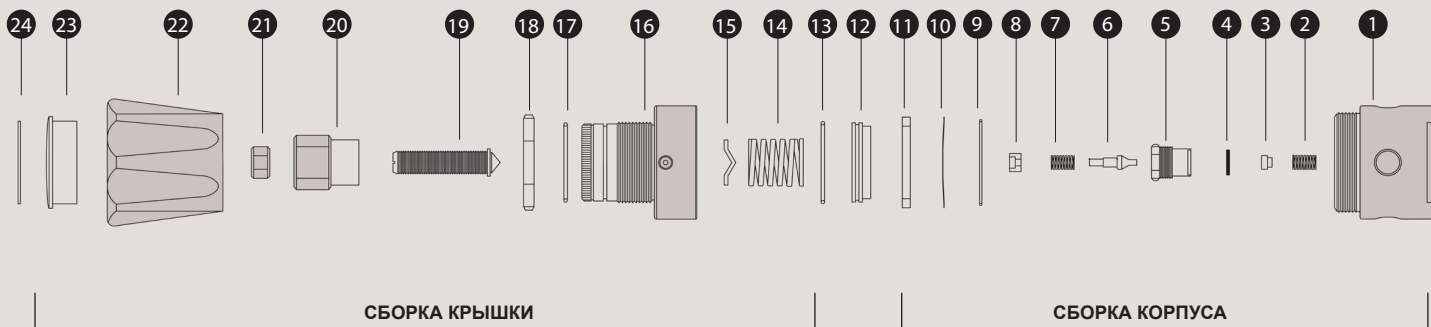

### КОДИРОВКА ДЕТАЛЕЙ

№	№ детали	Описание
01	077-01	Корпус
02	077-02	Нижняя пружина клапана
03	077-03	Упор пружины
04	077-04 *	Седло клапана
05	077-05	Блокирующая гайка
06	077-06	Клапан
07	077-07	Пружина клапана
08	077-08	Упор пружины
09	077-09	Кольцо O-Ring
10	077-10	STS 316L Мембрана
11	077-11	Блокирующее кольцо
12	077-12	Удерживающая пластина
13	077-13	Кольцо O-Ring
14	077-14 *	Пружина
15	077-15	Упор винта
16	077-16	Крышка
17	077-17	Кольцо O-Ring
18	077-18	Panel mount Nut
19	077-19	Регулировочный винт
20	077-20	Блокировка рукоятки
21	077-21	Блокирующая гайка
22	077-22	Рукоятка управления
23	077-23	Крышечка
24	077-24	Бирка

### \* КОДИРОВКА ДЕТАЛЕЙ В ЗАВИСИМОСТИ ОТ ДАВЛЕНИЯ

Давление номин., psig	Интервал давлений, бар	Седло клапана	Пружина	Бирка
30	0-2	077-04-1	077-14-1	2
72	0-5	077-04-2	077-14-2	5
145	0-10	077-04-3	077-14-3	10
362	0-25	077-04-4	077-14-4	25

### СПЕЦИФИКАЦИЯ

Материалы корпуса	Нержавеющая сталь 316L, никелированная латунь
Материалы крышки	Никелированная латунь, нержавеющая сталь 316L (Опция)
Поршень	Нержавеющая сталь 316L
Клапан	Нержавеющая сталь 316L
Пружина клапана	Нержавеющая сталь 316L
Седло клапана	Teflon® (Kel-F, Polyimide, т.д. Опция)
Расход	Cv=0.2 (Стандарт)
Натекание	Не более 2x10 <sup>-8</sup> Атм x см <sup>3</sup> /сек по Гелию
Температура	От -40°C до +70°C (по умолчанию)

### ИНФОРМАЦИЯ ДЛЯ ЗАКАЗА

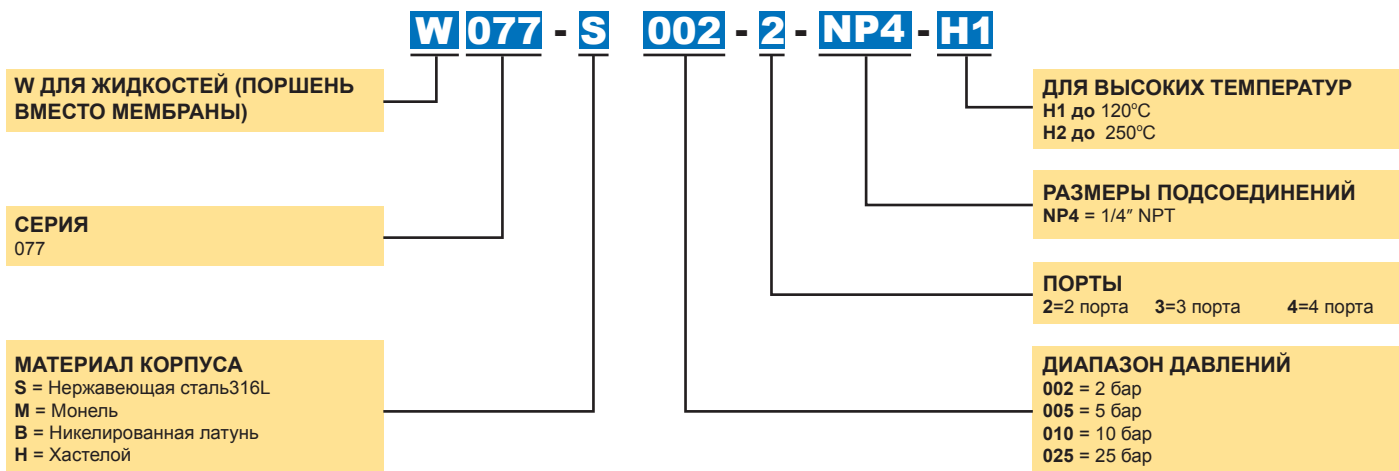

### Рекомендации по применению

Каждый регулятор разработан и собран с учетом требований безопасности и удобства эксплуатации. Однако, безопасность и эффективность работы регулятора увеличивается в 2 раза, если использовать регуляторы в средах с давлениями 25-75% от проектного рабочего давления. Такие рекомендации мы даем для большинства нашего оборудования для бесперебойной работы и продления сроков службы.